

ТА-02.000.000.302

$\sqrt{Ra\ 3,2 (\checkmark)}$

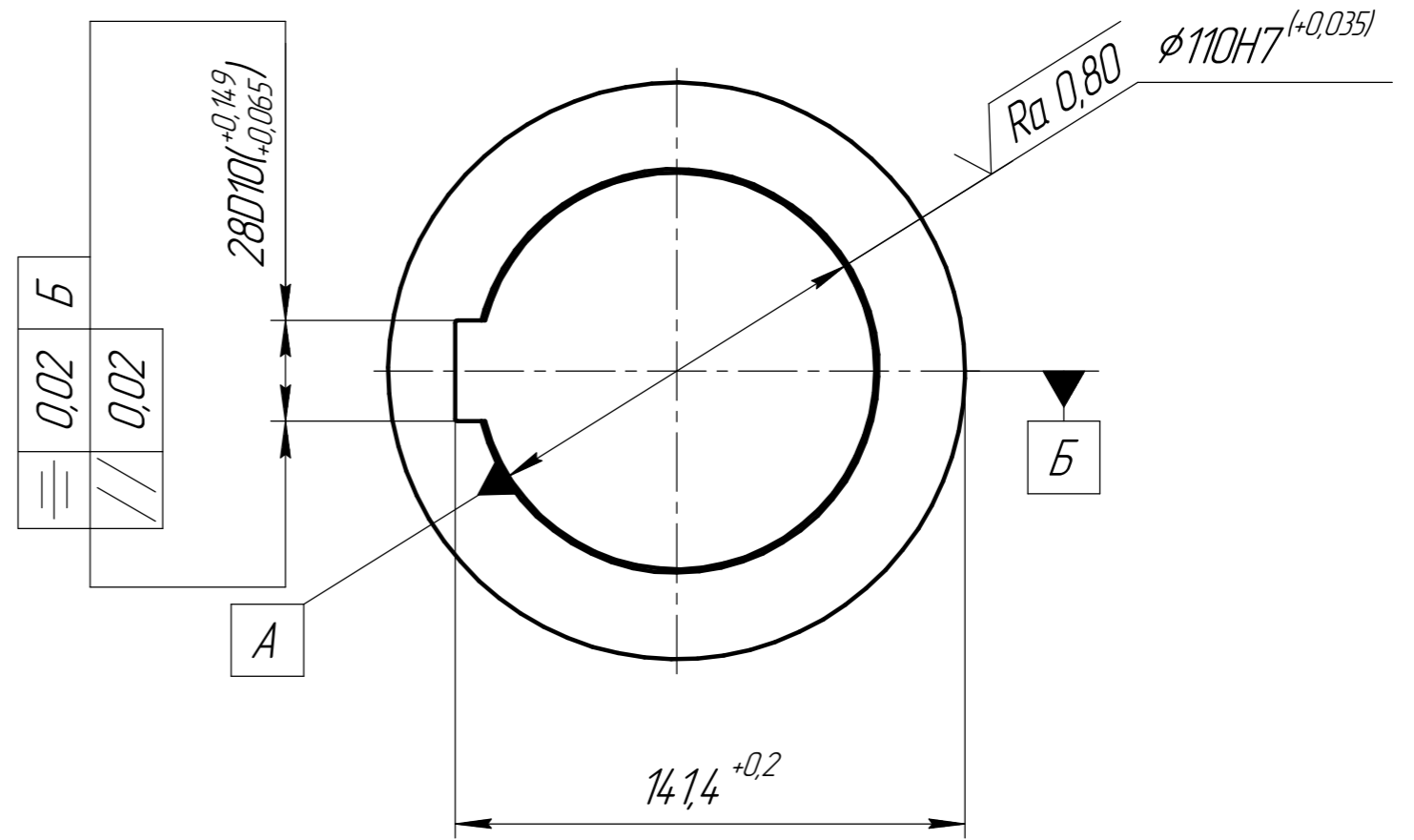
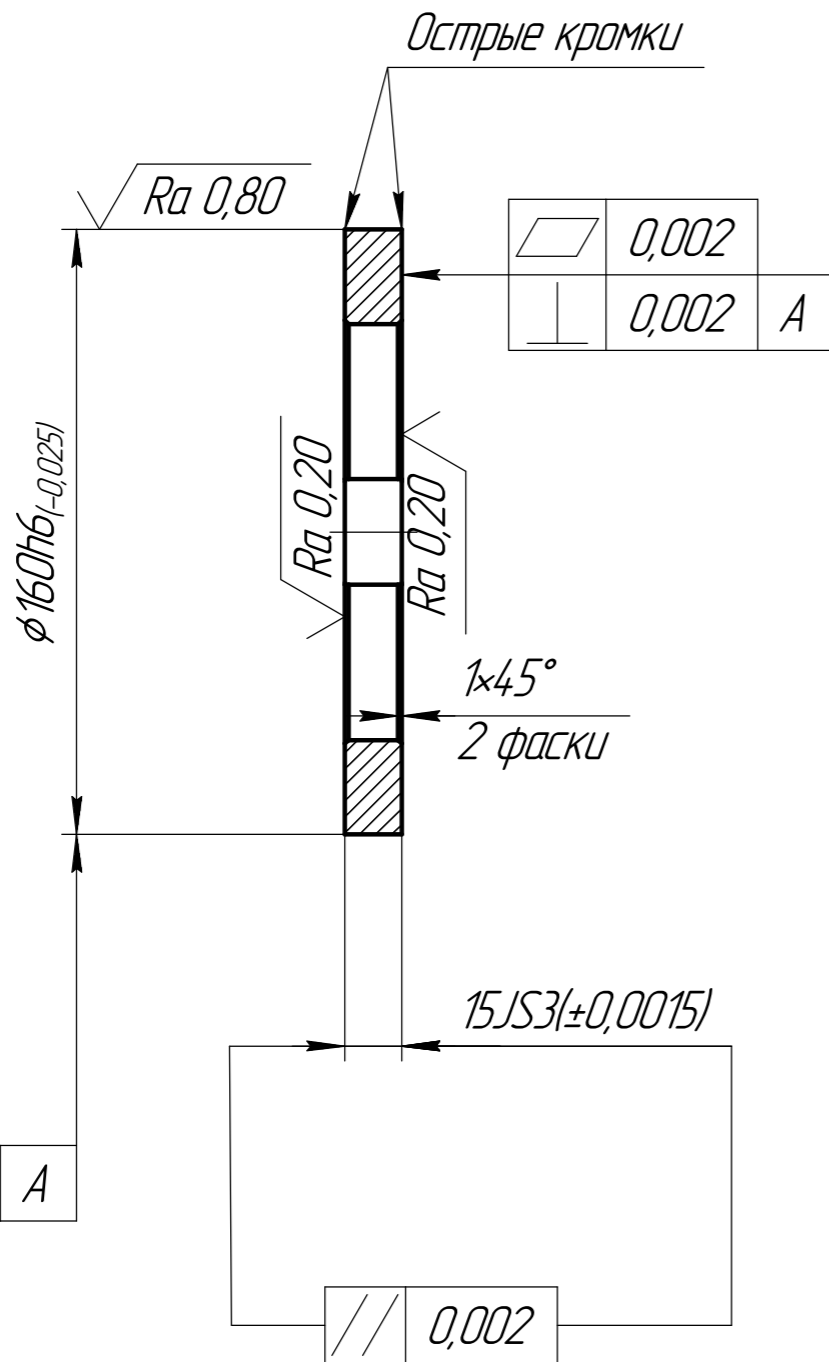

- 1 60..62 HRC
- 2 Материал-заменитель Hardox 600.
- 3 Материал-заменитель термообработке НЕ подвергать!
- 4 H14, h14, $\pm \frac{IT14}{2}$.
- 5 Неуказанные допуски формы и расположения поверхностей по

Кол-во: 24 шт

ГОСТ 30893,2-202-К
 6 * Размеры для справок.
 7 Маркировать: Ч на дырке.

				ТА-02.000.000.302				
Изм.	Лист	№ докум.	Подп.	Дата	Нож	Лит.	Масса	Масштаб
Разраб.	Троценко						1,22	1:2
Проб.						Лист	Листов	1
Т.контр.						Сталь 6ХВ2С ГОСТ 5950-2000		
Н.контр.								
Утв.								

Копировал

Формат А3

Перв. примен.

Справ. №

Подп. и дата

Инд. № дурл.

Взам. инв. №

Подп. и дата

Инд. № подл.