

СЕЧЕНИЕ А-А
МАСШТАБ 1:1

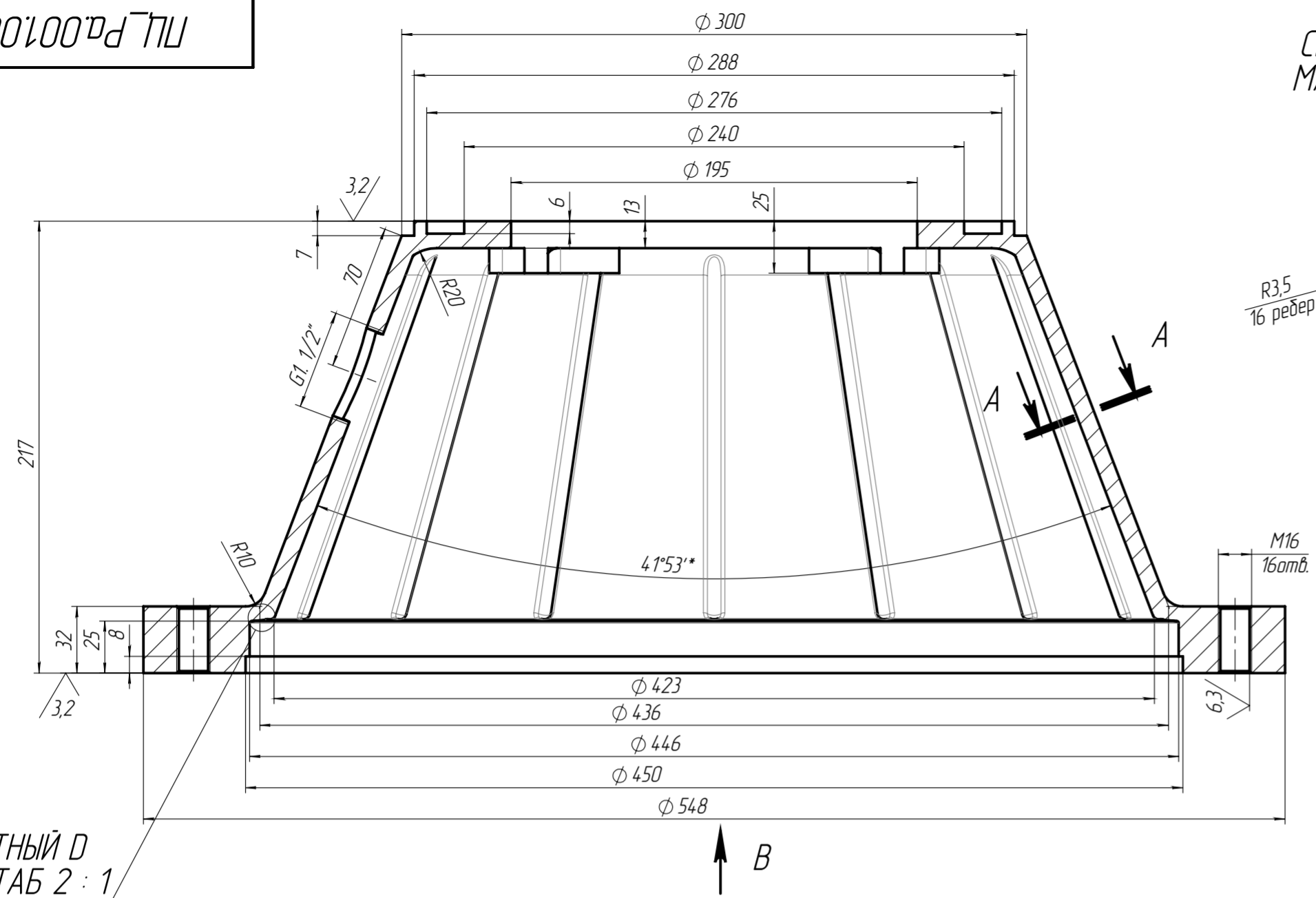

МЕСТНЫЙ Д
МАСШТАБ 2:1

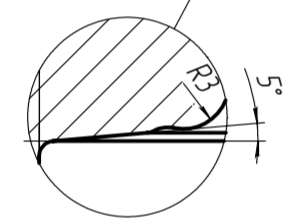

СЕЧЕНИЕ С-С

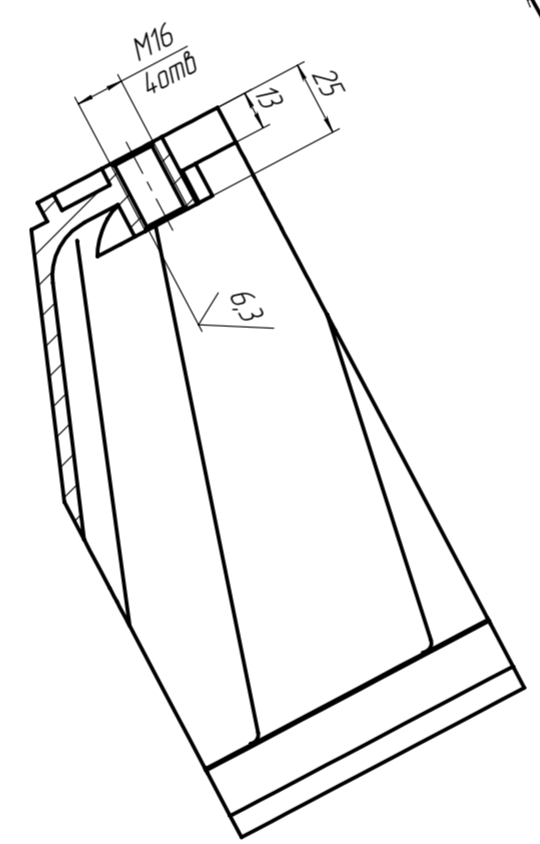

СЕЧЕНИЕ G-G

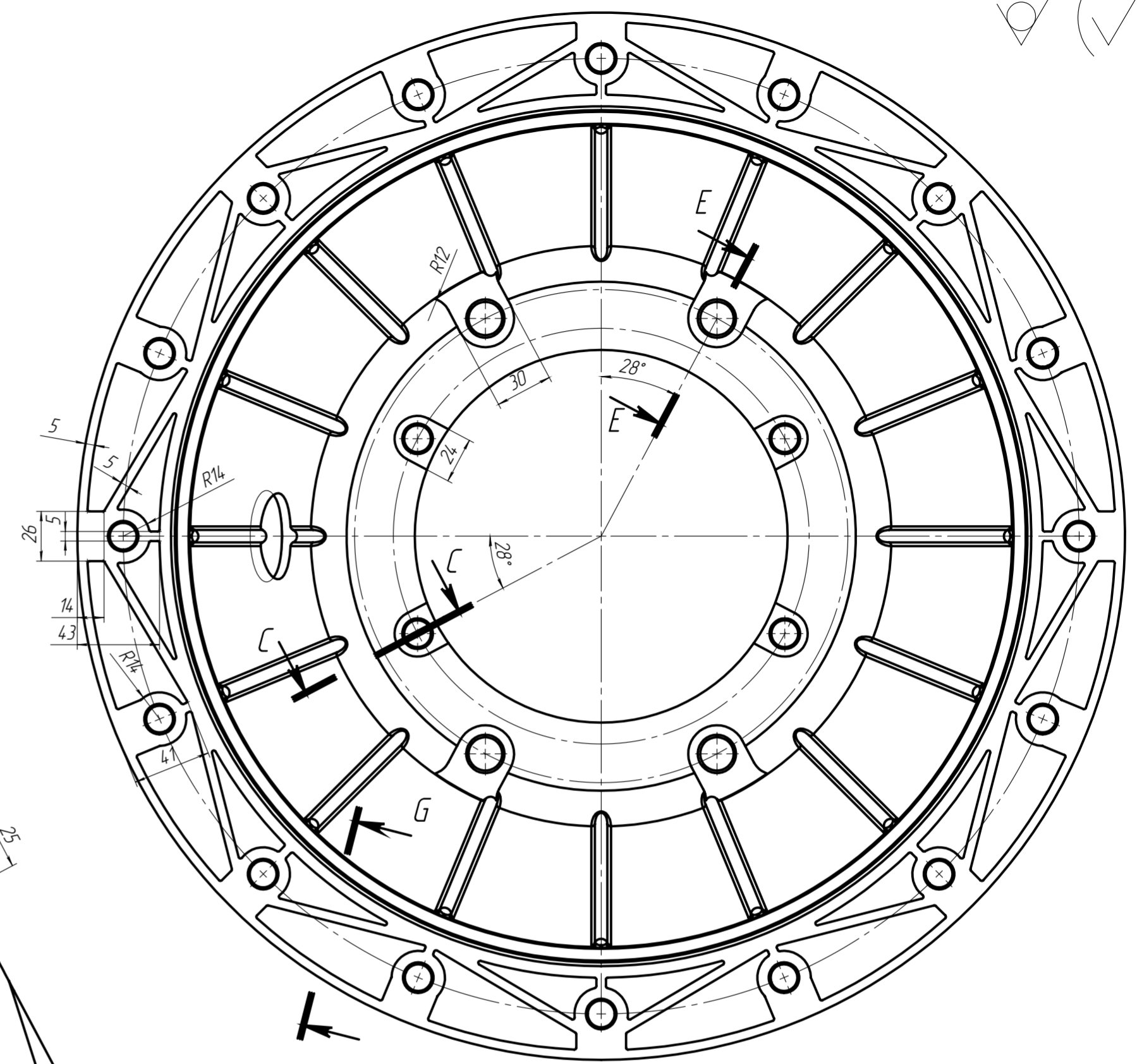
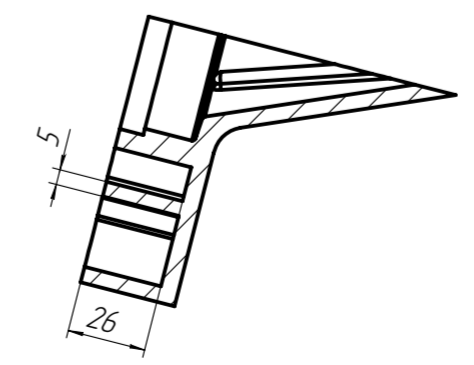

СЕЧЕНИЕ E-E

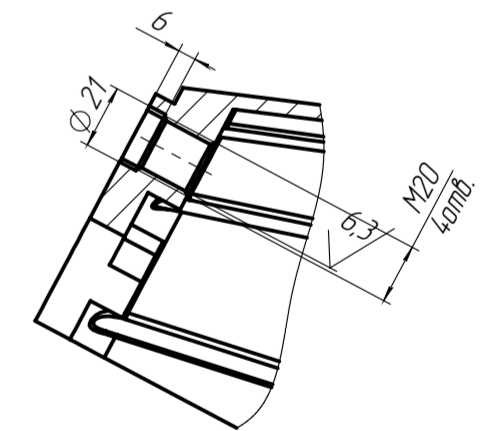

- * Размеры для справок.
- H14; h14; ±IT14/2.
- Литейные уклоны до двух градусов в сторону увеличения толщины стенки.
- Не указанные радиусы скруглений литья 1,5мм.
- Не указанные размеры по 3D (математической) модели.

Перв. примен.
Справ. №
Взам. инв. №
Инв. № дробл.
Инв. № подл.
Подп. и дата
Подп. и дата

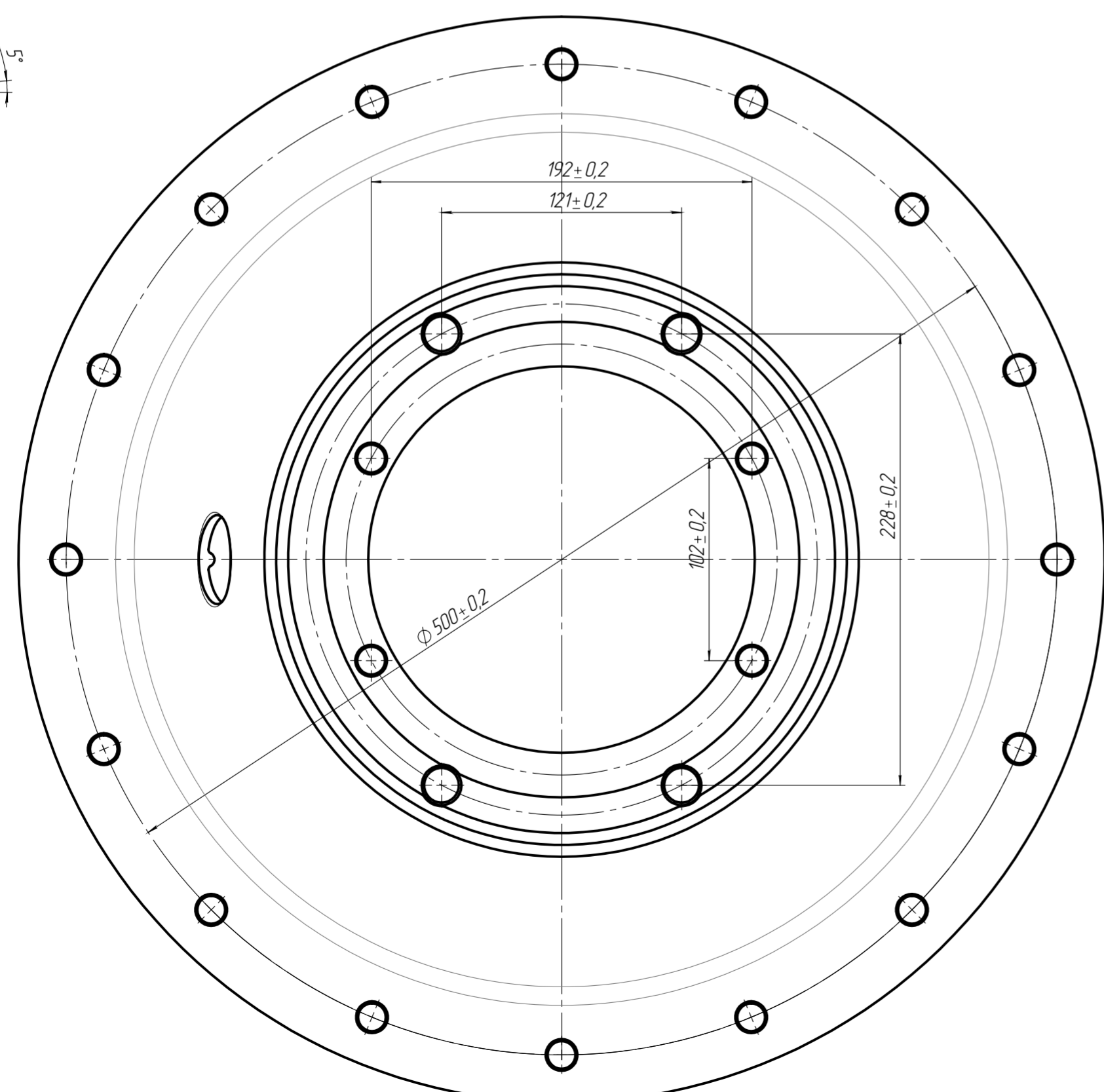

ПЛ_Ра.001.00.001				Лит.	Масса	Масштаб
Изм.	Лист	№ докум.	Подп.	Дата	8.35	1:2.5
Разраб.	Суяров М.Ф.			28.12.2022		
Проб.	Ештаев А.А.				Лист 1	Листов 1
Колокол ВМТ 550А21567 (Выходная тележка для рулонов)				СП 000 "Toshkent Metallurgiya Zavodi"		
Утв.	Дьяконов А.А.	Слав АК12 ГОСТ 1583-93		Формат А2		